

TYPES A et AF

RACCORDS À COMPRESSION AVEC FILETAGE MÂLE

POUR TUBES EN ACIER

Norme DIN EN 10255 et DIN EN 10220 Série 1

MATIÈRES TRANSPORTÉES Eau, air comprimé, Conduites de remplissage citerne mazout jusqu'à 2" (selon réglementation)
TEMPÉRATURES Eau potable: jusqu'à 25°C; eau de chauffage: jusqu'à 80°C; mazout: 40°C



SÉRIES 150 17,2 mm – 60,3 mm

PRESSION DE SERVICE:
 Eau max. 25°C : max. 10 bar (jusqu'à 3/4"),
 et max. 16 bar (à partir de 1")
 Eau de chauffage max. 80°C : max. 6 bar
 Air comprimé max. 12,5 bar, mazout (uniquement pour les conduites de remplissage citerne mazout) max. 6 bar, sprinlage/systèmes d'extinction à eau stationnaires (VdS) max. 12,5 bar

CERTIFICATS:
 Eau : DVGW W534,
 DVGW Reg. No. : DW-8511AU2216
 Sprinlage : (à partir du DN25) - VdS
 Mazout à partir du DN 15 : autorisation de contrôle DIBT, homologation no. : Z-38.4-212
 Certification ACS

| DN | FILETAGE X Ø EXTERIEUR TUBE [MM] | RÉFÉRENCE | COLISAGE PAR LOTS DE | P.U. € HT |
|----|----------------------------------|--------------|----------------------|-----------|
| 10 | 3/8" x 17,2 | 01.150.00.00 | 15 | 24,61 |
| 15 | 1/2" x 21,3 | 01.150.00.01 | 10 | 25,21 |
| 20 | 3/4" x 26,9 | 01.150.00.02 | 10 | 31,66 |
| 25 | 1" x 33,7 | 01.150.00.03 | 10 | 32,92 |
| 32 | 1 1/4" x 42,4 | 01.150.00.04 | 5 | 47,17 |
| 40 | 1 1/2" x 48,3 | 01.150.00.05 | 3 | 55,76 |
| 50 | 2" x 60,3 | 01.150.00.06 | 3 | 89,96 |



SÉRIES 220 76,1 mm – 114,3 mm

PRESSION DE SERVICE
 Eau max. 25°C : max. 16 bar
 Eau de chauffage max. 80°C : max. 6 bar
 Air comprimé max. 10 bar
 Sprinlage/systèmes d'extinction à eau stationnaires: (VdS) max. 16 bar

CERTIFICATS :
 Eau : DVGW W 534,
 DVGW Reg. No.: DW-8511AU2217
 Sprinlage/systèmes d'extinction à eau stationnaires: VdS; Certification ACS

| DN | FILETAGE X Ø EXTERIEUR TUBE [MM] | RÉFÉRENCE | COLISAGE PAR LOTS DE | P.U. € HT |
|-----|----------------------------------|--------------|----------------------|-----------|
| 65 | 2 1/2" x 76,1 | 01.220.00.07 | 1 | 156,95 |
| 80 | 3" x 88,9 | 01.220.00.08 | 1 | 215,85 |
| 100 | 4" x 114,3 | 01.220.00.09 | 1 | 323,26 |

POUR TUBES EN ACIER NOIR

Norme DIN EN 10220, séries 2 et 3

MATIÈRES TRANSPORTÉES Eau, air comprimé
TEMPÉRATURES Eau de chauffage: jusqu'à 80°C



SÉRIES 220/225 70 mm – 108 mm

PRESSION DE SERVICE:
 Eau de chauffage max. 6 bar
 Air comprimé max. 10 bar

| DN | FILETAGE X Ø EXTERIEUR TUBE [MM] | RÉFÉRENCE | P.U. € HT |
|-----|----------------------------------|---------------|-----------|
| 60 | 2 1/2" x 2 1/4" (70) | 02.220.00.70 | 217,89 |
| 100 | 4" x 108 | 02.220.00.108 | 365,99 |

Colisage : 2

POUR TUBES PE SUR DEMANDE

PE 80, PE 100, Tube PE-Xa (pour chaque SDR 11) selon DVGW – feuille GW 335 A2/A3 et norme DIN 8074/75, DIN EN 12201-2 et norme DIN 16893

MATIÈRES TRANSPORTÉES Eau max. 20°C, air comprimé



L'UTILISATION DE RENFORT EST NÉCESSAIRE.

Lors de l'installation des raccords Gebo Original, séries 153/155 dans des tuyaux PE, l'utilisation de manchons de support GEBO est obligatoire. Veuillez les commander séparément (voir page 10)

SÉRIES 153/155 20 mm – 63 mm

PRESSION DE SERVICE:
 Eau max. 12,5 bar : PE80 et PE-Xa
 Eau max. 16 bar : PE100
 Air comprimé max. 12,5 bar : PE100
 Air comprimé max. 10 bar : PE80 et PE-Xa

CERTIFICATS pour Gebo Original série 155/153 en utilisant le Manchon de support GEBO :
 Eau: DIN 8076/DIN EN 10284,
 DVGW CW-7511CP0631

| DN | FILETAGE X Ø EXTERIEUR TUBE [MM] | RÉFÉRENCE | P.U. € HT |
|----|----------------------------------|----------------|-----------|
| 15 | 1/2" x 20 | 03.153.00.0120 | 29,60 |
| 20 | 3/4" x 25 | 03.153.00.0225 | 34,73 |
| 25 | 1" x 32 | 03.153.00.0332 | 39,32 |
| 32 | 1 1/4" x 40 | 03.153.00.0440 | 54,98 |
| 40 | 1 1/2" x 50 | 03.153.00.0550 | 64,34 |
| 50 | 2" x 63 | 03.153.00.0663 | 103,24 |



TYPES A ET AF

RACCORDS À COMPRESSION AVEC FILETAGE MÂLE

DIMENSIONS ET POIDS

| DN | FILETAGE R ISO 7/1 | TUBE ACIER | | TUBE ACIER NOIR | | TUBE PE | | LONGUEUR ~A [MM] | OUVERTURE DE CLÉ ET DIMENSION COUVERCLE À BRIDE ~SW [MM] | SURAN- GLE ~ E [MM] | PROFONDEUR EMBROCHABLE | |
|-----|--------------------|-----------------------|------------|-----------------------|------------|-----------------------|------------|------------------|--|------------------------|------------------------|-----------|
| | | Ø EXTÉRIEUR TUBE [MM] | POIDS [KG] | Ø EXTÉRIEUR TUBE [MM] | POIDS [KG] | Ø EXTÉRIEUR TUBE [MM] | POIDS [KG] | | | | MIN. [MM] | MAX. [MM] |
| 10 | 3/8" | 17,2 | 0,2 | | | | | 82 | 31,5 | 34 | 25 | 55 |
| 15 | 1/2" | 21,3 | 0,3 | | | | | 100 | 41 | 44 | 30 | 70 |
| 20 | 3/4" | 26,9 | 0,5 | | | | | 100 | 50 | 54 | 30 | 70 |
| 25 | 1" | 33,7 | 0,6 | | | | | 100 | 55 | 60 | 35 | 65 |
| 32 | 1 1/4" | 42,4 | 1,0 | | | | | | | | | |
| 40 | 1 1/2" | 48,3 | 1,1 | | | | | 115 | 70 | 76 | 40 | 70 |
| 50 | 2" | 60,3 | 1,7 | | | | | 115 | 75 | 81 | 40 | 75 |
| 65 | 2 1/2" | 76,1 | 3,2 | 70,0 (2 1/4") | 3,3 | | | 130 | 90 | 97 | 40 | 85 |
| 80 | 3" | 88,9 | 4,5 | | | | | 160 | 100 | 150 | 50 | 95 |
| 100 | 4" | 114,3 | 6,0 | 108,0 (3 1/4") | 6,5 | | | 180 | 120 | 160 | 50 | 105 |
| | | | | 108,0 (3 1/4") | | | | 180 | 135 | 185 | 50 | 105 |

DIMENSIONS POUR TUBES EN ACIER ET TUBES EN ACIER NOIR

Tubes acier 17,2 mm – 60,3 mm

Tubes acier 76,1 mm – 114,3 mm
Tubes acier noir 70 mm – 108 mm

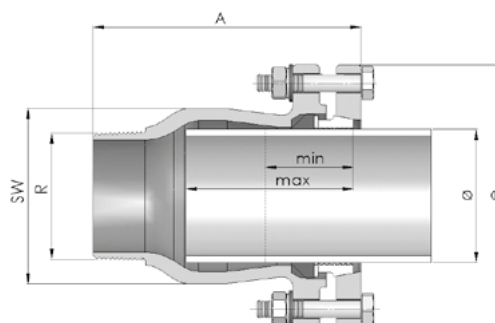
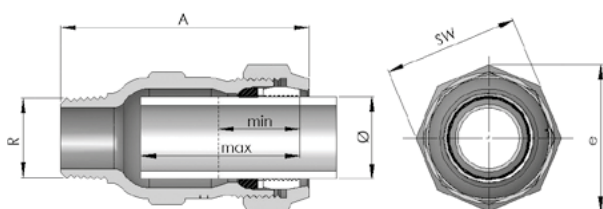

DIMENSIONS POUR TUBES PE INCLUANT LES RENFORTS

20 mm – 63 mm

